

Werkzeuge

Tools

Outils

Инструменты

Edition 01/2008



SAF Holland
ORIGINAL PARTS

Wichtige Hinweise:

Dieser Katalog ist urheberrechtlich geschützt. Kein Teil dieses Kataloges darf ohne schriftliche Genehmigung der SAF-HOLLAND GmbH in irgendeiner Form kopiert werden oder in einer anderen Art und Weise, zum Beispiel in eine Datenverarbeitungsanlage übertragen werden.

Die Angaben in diesem Katalog wurden mit größter Sorgfalt zusammengestellt und auf ihre Richtigkeit hin überprüft. Es kann trotzdem keine Haftung für eventuelle fehlerhafte oder unvollständige Angaben übernommen werden.

Bitte beachten Sie zur Erhaltung der Betriebs- und Verkehrssicherheit Ihrer Achsen und Aggregate unbedingt die Sicherheits- und Wartungshinweise der Betriebs- und Wartungsanleitung der Achse bzw. des Aggregates. Instandsetzungen, insbesondere an der Bremsanlage, dürfen nur von autorisiertem Personal vorgenommen werden.

Important Information:

This catalogue is protected by copyright. This catalogue may not be copied in part or as a whole in any form whatsoever or be stored in or transferred to any type of data processing equipment without the specific written consent of SAF-HOLLAND GmbH.

The accuracy of the information contained in this catalogue has been prepared and checked with the utmost care and attention. No liability can, however, be assumed for possible errors or incomplete information.

In order to retain the operational safety and roadworthiness of your axles and systems, always follow the safety and maintenance instructions included in the operating and maintenance manual of the axle or system. Repairs, particularly to the brake system, may only be carried out by authorised staff.

Notes Importantes:

Tous droits d'auteur réservés. Toute reproduction, même partielle et quel qu'en soit le support est interdite sans autorisation préalable de la SAF-HOLLAND GmbH.

Le contenu de ce catalogue a été assemblé et vérifié soigneusement. Pourtant aucune responsabilité ne peut être assumée pour des indications éventuellement incorrectes ou incomplètes.

Tenir compte des consignes de sécurité et de maintenance, et des instructions de service et de maintenance, pour un fonctionnement correct et la sécurité des essieux et des suspensions ; toute réparation des essieux, suspensions et dispositifs de freinage ne doit être faite que par du personnel qualifié.

Важная информация:

Авторские права на настоящий каталог защищены. Без письменного разрешения SAF-HOLLAND GmbH запрещается копировать, сохранять либо передавать данный каталог, полностью или частично, любым способом переноса данных.

Данные в настоящем каталоге собраны и проверены с особой тщательностью. Однако, фирма не несёт ответственности за возможные ошибки или неполные данные.

Для обеспечения эксплуатационной безопасности Ваших осей и агрегатов обязательно соблюдайте указания по безопасности и техобслуживанию оси или агрегата. Ремонт, особенно тормозной системы, разрешается производить только авторизованному персоналу.

Universal-Werkzeugkoffer-Scheibenbremse	7
Universal disc brake tool box	
Coffret à outils universel disque de frein	
Универсальный чемодан с инструментами – для дискового тормоза	
Ring-/Gabelschlüssel mit Einsatz SW 8 / 10 mm.....	8
Ring/fork spanner with adaptor WAF 8 / 10 mm	
Clé polygonale / clé à fourche avec douille, ouverture de clé 8 / 10 mm	
Гаечный ключ с вставкой WAF 8 / 10 мм	
Achsmutterschlüssel SW 85	9
Hub nut spanner WAF 85	
Clé pour écrou de fusée, ouverture de clé 85	
Ключ осевой гайки WAF 85	
Achsmutterschlüssel SW 140	10
Hub nut spanner WAF 140	
Clé pour écrou de fusée, ouverture de clé 140	
Ключ осевой гайки WAF 140	
Achsmutterschlüssel SW 85	11
Hub nut spanner WAF 85	
Clé pour écrou de fusée, ouverture de clé 85	
Ключ осевой гайки WAF 85	
Universal-Radnabenabzieher	12
Universal hub puller	
Arrache-moyeu universel	
Универсальный съёмник ступицы	
Radnabenabzieher	13
Hub puller	
Arrache-moyeu	
Съёмник ступицы	
Radnabenabzieher	14
Hub puller	
Arrache-moyeu	
Съёмник ступицы	
Innentorx-Steckschlüssel E24 mit 3/4" Anschluss	15
Internal torx socket wrench E24 with 3/4" drive	
Clé à douille intérieure E24, raccord 3/4"	
E24 торцевой гаечный ключ с соединением 3/4"	
Doppelsechskant-Steckschlüssel für INTEGRAL SW 13 mit 1/2" Anschluss	16
Double hexagon socket wrench for INTEGRAL WAF 13 with 1/2" drive	
Clé à douille 12 pans pour disque INTEGRAL, raccord 1/2", ouverture de clé 13	
12-тигранный торцевой гаечный ключ для INTEGRAL с соединением 1/2" WAF 13	
Doppelsechskant-Steckschlüssel für Bremsscheibe SW 15 mit 1/2" Anschluss	17
Double hexagon socket wrench for brake disc WAF 15 with 1/2" drive	
Clé à douille 12 pans pour disque, raccord 1/2", ouverture de clé 15	
12-тигранный торцевой гаечный ключ для с соединением 1/2" WAF 15	
Doppelsechskantnuss SW 24 mit 3/4" Anschluss	18
Double hexagon socket WAF 24 with 3/4" drive	
Douille 12 pans raccord 3/4", ouverture de clé 24	
12-тигранный торцевой гаечный ключ WAF 24 с соединением 3/4"	
Spannaufnahme für Trommeldrehbank Ø 50 mm	19
Clamp for drum lathe, dia. 50 mm	
Logement de serrage pour tour à tambour Ø 50 mm	
Фиксатор для проточки барабана, Ø 50 мм	
Spannaufnahme für Trommeldrehbank Ø 50 mm	20
Clamp for drum lathe, dia. 50 mm	
Logement de serrage pour tour à tambour Ø 50 mm	
Фиксатор для проточки барабана, Ø 50 мм	

Spannaufnahme für Trommeldrehbank Ø 60 mm21 Clamp for drum lathe, dia. 60 mm Logement de serrage pour tour à tambour Ø 60 mm Фиксатор для проточки барабана, Ø 60 мм	21
Bremsbacken-Spannvorrichtung22 Brake shoe clamping device Dispositif de serrage des mâchoires de frein Устройство сведения – разведения тормозных колодок	22
Montagedorn für Radlager23 Wheel bearing mounting punch Goujon de montage pour roulements de roue Оправка для запрессовки подшипников колеса	23
Montagedorn für Radlager24 Wheel bearing mounting punch Goujon de montage pour roulements de roue Оправка для запрессовки подшипников колеса	24
Montagedorn für Radlager25 Wheel bearing mounting punch Goujon de montage pour roulements de roue Оправка для запрессовки подшипников колеса	25
Demontagedorn für Messingbuchse Nockenwelle26 Brass camshaft bush dismantling punch Outil de démontage bague laiton arbre à came Насадка для выталкивания MS-втулки тормозного вала	26
Montagedorn für Messingbuchse Nockenwelle27 Brass camshaft bush mounting punch Outil de montage bague laiton arbre à came Оправка для запрессовки MS-втулки тормозного вала	27
Einschlagdorn für Kassettendichtring28 Cassette seal ring insertion punch Goujon à frapper pour joint de cassette Устройство для запрессовки сальников	28
Montagewerkzeug für Gummilagerbuchse29 Mounting tool for rubber bearing bush Outil de montage pour bague de palier en caoutchouc Монтажный инструмент для сайлентблока 3D	29
Montagewerkzeug für Polrad30 Mounting tool for exciter ring Outil de montage pour roue polaire Монтажный инструмент для ротора	30
Radkappen-Demontagehebel31 Wheel cap removal lever Pied de biche pour chapeau de moyeu Рычаг для съёма крышки ступицы	31
Radmutter Schlüssel SW 24 / 3332 Wheel nut spanner WAF 24 / 33 Clé pour écrous de roue, ouverture de clé 24 / 33 Ключ гайки оси WAF 24 / 33	32
Radmutter Schlüssel SW 27 / 3233 Wheel nut spanner WAF 27 / 32 Clé pour écrous de roue, ouverture de clé 27 / 32 Ключ гайки оси WAF 27 / 32	33

Ref.:	Bezeichnung/Description/Désignation/Описание	Seite/Page/Page/Страница
1 012 0024 00	Achsmutterschlüssel SW 140 Hub nut spanner WAF 140 Clé pour écrou de fusée, ouverture de clé 140 Ключ осевой гайки WAF 140	10
1 434 1041 00	Radkappen-Demontagehebel Wheel cap removal lever Pied de biche pour chapeau de moyeu Рычаг для съёма крышки ступицы	31
1 434 1055 00	Montagedorn für Messingbuchse Nockenwelle Brass camshaft bush mounting punch Outil de montage bague laiton arbre à came Оправка для запрессовки MS-втулки тормозного вала	27
1 434 1056 00	Demontagedorn für Messingbuchse Nockenwelle Brass camshaft bush dismounting punch Outil de démontage bague laiton arbre à came Насадка для выталкивания MS-втулки тормозного вала	26
2 012 0023 01	Achsmutterschlüssel SW 85 Hub nut spanner WAF 85 Clé pour écrou de fusée, ouverture de clé 85 Ключ осевой гайки WAF 85	9
2 305 0004 00	Radmutterschlüssel SW 27 / 32 Wheel nut spanner WAF 27 / 32 Clé pour écrous de roue, ouverture de clé 27 / 32 Ключ гайки оси WAF 27 / 32	33
2 305 0005 00	Radmutterschlüssel SW 24 / 33 Wheel nut spanner WAF 24 / 33 Clé pour écrous de roue, ouverture de clé 24 / 33 Ключ гайки оси WAF 24 / 33	32
3 301 0007 01	Radnabenabzieher Hub puller Arrache-moyeu Съёмник ступицы	14
3 301 0010 00	Radnabenabzieher Hub puller Arrache-moyeu Съёмник ступицы	13
3 349 1001 00	Bremsbacken-Spannvorrichtung Brake shoe clamping device Dispositif de serrage des mâchoires de frein Устройство сведения – разведения тормозных колодок	22
3 434 1036 00	Einschlagdorn für Kassettendichtring Cassette seal ring insertion punch Goujon à frapper pour joint a cassette Устройство для запрессовки сальников	28
3 434 1040 01	Spannaufnahme für Trommeldrehbank Ø 50 mm Clamp for drum lathe, dia. 50 mm Logement de serrage pour tour à tambour Ø 50 mm Фиксатор для проточки барабана, Ø 50 мм	19
3 434 1043 00	Montagedorn für Radlager Wheel bearing mounting punch Goujon de montage pour roulements de roue Оправка для запрессовки подшипников колеса	23
3 434 1058 00	Montagedorn für Radlager Wheel bearing mounting punch Goujon de montage pour roulements de roue Оправка для запрессовки подшипников колеса	24

Ref.:	Bezeichnung/Description/Désignation/Описание	Seite/Page/Page/Страница
3 434 3308 00	Montagedorn für Radlager..... Wheel bearing mounting punch Goujon de montage pour roulements de roue Оправка для запрессовки подшипников колеса	25
3 434 3326 00	Montagewerkzeug für Gummilagerbuchse Mounting tool for rubber bearing bush Outil de montage pour bague de palier en caoutchouc Монтажный инструмент для сайлентблока 3D	29
3 434 3327 00	Ring-/Gabelschlüssel mit Einsatz SW 8 / 10 mm Ring/fork spanner with adaptor WAF 8 / 10 mm Clé polygonale / clé à fourche avec douille, ouverture de clé 8 / 10 mm Гаечный ключ с вставкой WAF 8 / 10 mm	8
3 434 3328 00	Universal-Werkzeugkoffer-Scheibenbremse Universal disc brake tool box Coffret à outils universel disque de frein Универсальный чемодан с инструментами – для дискового тормоза	7
3 434 3329 00	Spannaufnahme für Trommeldrehbank Ø 60 mm Clamp for drum lathe, dia. 60 mm Logement de serrage pour tour à tambour Ø 60 mm Фиксатор для проточки барабана, Ø 60 мм	21
3 434 3330 00	Spannaufnahme für Trommeldrehbank Ø 50 mm Clamp for drum lathe, dia. 50 mm Logement de serrage pour tour à tambour Ø 50 mm Фиксатор для проточки барабана, Ø 50 мм	20
3 434 3331 00	Montagewerkzeug für Polrad..... Mounting tool for exciter ring Outil de montage pour roue polaire Монтажный инструмент для ротора	30
4 434 3822 00	Universal-Radnabenabzieher Universal hub puller Arrache-moyeu universel Универсальный съёмник ступицы	12
4 434 3824 00	Innentorx-Steckschlüssel E24 mit 3/4" Anschluss Internal torx socket wrench E24 with 3/4" drive Clé à douille intérieure E24, raccord 3/4" E24 торцевой гаечный ключ с соединением 3/4"	15
4 434 3828 00	Achsmutterschlüssel SW 85 Hub nut spanner WAF 85 Clé pour écrou de fusée, ouverture de clé 85 Ключ осевой гайки WAF 85	11
4 434 3831 00	Doppelsechskant-Steckschlüssel für INTEGRAL SW 13 mit 1/2" Anschluss Double hexagon socket wrench for INTEGRAL WAF 13 with 1/2" drive Clé à douille 12 pans pour disque INTEGRAL, raccord 1/2", ouverture de clé 13 12-тигранный торцевой гаечный ключ для INTEGRAL с соединением 1/2" WAF 13	16
4 434 3859 00	Doppelsechskantnuss SW 24 mit 3/4" Anschluss..... Double hexagon socket WAF 24 with 3/4" drive Douille 12 pans raccord 3/4", ouverture de clé 24 12-тигранный торцевой гаечный ключ WAF 24 с соединением 3/4"	18
4 434 3862 00	Doppelsechskant-Steckschlüssel für Bremsscheibe SW 15 mit 1/2" Anschluss Double hexagon socket wrench for brake disc WAF 15 with 1/2" drive Clé à douille 12 pans pour disque, raccord 1/2", ouverture de clé 15 12-тигранный торцевой гаечный ключ для с соединением 1/2" WAF 15	17

Universal disc brake tool box
Coffret à outils universel disque de frein
Универсальный чемодан с инструментами – для дискового тормоза

Ref.: 3 434 3328 00

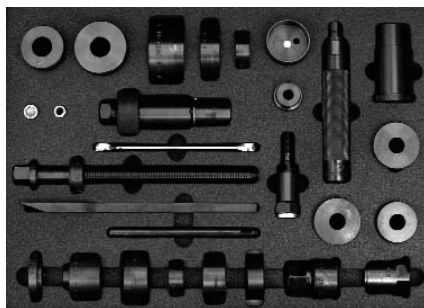

für Achstyp / Bremsentyp
for axle type / brake type
pour type d'essieu / type de frein
Для типа оси / тормоза

Knorr
Wabco

SAF ● Ring-/Gabelschlüssel mit Einsatz SW 8 / 10 mm

Ring/fork spanner with adaptor WAF 8 / 10 mm

Clé polygonale / clé à fourche avec douille, ouverture de clé 8 / 10 mm

Гаечный ключ с вставкой WAF 8 / 10 мм

Ref.: 3 434 3327 00

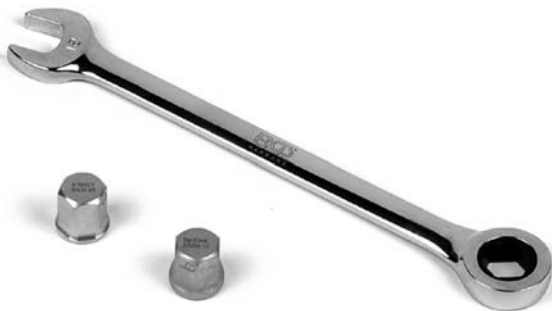

für Achstyp / Bremsentyp
for axle type / brake type
pour type d'essieu / type de frein
Для типа оси / тормоза

Knorr
Wabco
Haldex

Hub nut spanner WAF 85
Clé pour écrou de fusée, ouverture de clé 85
Ключ осевой гайки WAF 85

Ref.: 2 012 0023 01



für Achstyp / Bremsentyp
for axle type / brake type
pour type d'essieu / type de frein
Для типа оси / тормоза

RS / RZ / WRZ 8442 / 11242 / 8435 / 11035 / 8130 / 11030
SK 500 / 500 *plus* / 12242 / 12037 / 9030 / 11030 / 12030

Hub nut spanner WAF 140
Clé pour écrou de fusée, ouverture de clé 140
Ключ осевой гайки WAF 140

Ref.: 1 012 0024 00



für Achstyp / Bremsentyp
for axle type / brake type
pour type d'essieu / type de frein
Для типа оси / тормоза

RS 9042
SK 9042 / 11242
SK 6537 / 9037 / 11037
SKRS / RZ 9022 / 11222 / 9019 / 11019

Hub nut spanner WAF 85
Clé pour écrou de fusée, ouverture de clé 85
Ключ осевой гайки WAF 85

Ref.: 4 434 3828 00



für Achstyp / Bremsentyp
for axle type / brake type
pour type d'essieu / type de frein
Для типа оси / тормоза

SKRB 9022 / 9019

BA

BI

B

SI

ZI

S

Z

Universal hub puller
Arrache-moyeu universel
Универсальный съёмник ступицы

Ref.: 4 434 3822 00

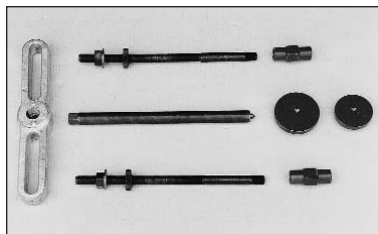

für Achstyp / Bremsentyp
for axle type / brake type
pour type d'essieu / type de frein
Для типа оси / тормоза

alle Achsen
all axles
tous les essieux
все оси

Hub puller
Arrache-moyeu
Съёмник ступицы

Ref.: 3 301 0010 00



für Achstyp / Bremsentyp
for axle type / brake type
pour type d'essieu / type de frein
Для типа оси / тормоза

SKRS / RZ 12242 / 12030

Hub puller
Arrache-moyeu
Съёмник ступицы

Ref.: 3 301 0007 01



für Achstyp / Bremsentyp
for axle type / brake type
pour type d'essieu / type de frein
Для типа оси / тормоза

KRS / RZ 14242 / 16242

Internal torx socket wrench E24 with 3/4" drive
Clé à douille intérieure E24, raccord 3/4"
E24 торцевой гаечный ключ с соединением 3/4"

Ref.: 4 434 3824 00



für Achstyp / Bremsentyp
for axle type / brake type
pour type d'essieu / type de frein
Для типа оси / тормоза

SKRB 9022 / 9019

Radflanschbefestigung
Wheel flange fixing
Fixation du flasque de roue
Фиксация колёсного фланца

Double hexagon socket wrench for *INTEGRAL* WAF 13 with 1/2" drive
Clé à douille 12 pans pour disque *INTEGRAL*, raccord 1/2", ouverture de clé 13
12-тигранный торцевой гаечный ключ для *INTEGRAL* с соединением 1/2" WAF 13

Ref.: 4 434 3831 00



für Achstyp / Bremsentyp
for axle type / brake type
pour type d'essieu / type de frein
Для типа оси / тормоза

BA
BI

Bremsscheibenbefestigung
Brake disc fixing
Fixation du disque de frein
Фиксация тормозного диска

Double hexagon socket wrench for brake disc WAF 15 with 1/2" drive
Clé à douille 12 pans pour disque, raccord 1/2", ouverture de clé 15
12-тигранный торцевой гаечный ключ для с соединением 1/2" WAF 15

Ref.: 4 434 3862 00



für Achstyp / Bremsentyp
for axle type / brake type
pour type d'essieu / type de frein
Для типа оси / тормоза

B
SI
ZI

Bremsscheibenbefestigung
Brake disc fixing
Fixation du disque de frein
Фиксация тормозного диска

SAF ● Doppelsechskantnuss SW 24 mit 3/4" Anschluss

Double hexagon socket WAF 24 with 3/4" drive
Douille 12 pans raccord 3/4", ouverture de clé 24
12-тигранный торцевой гаечный ключ WAF 24 с соединением 3/4"

Ref.: 4 434 3859 00



für Achstyp / Bremsentyp
for axle type / brake type
pour type d'essieu / type de frein
Для типа оси / тормоза

BA
BI
B
SI
ZI

Bremssattelbefestigung
Brake calliper fixing
Fixation de l'étrier de frein
Фиксация тормозной скобы

Clamp for drum lathe, dia. 50 mm
Logement de serrage pour tour à tambour Ø 50 mm
Фиксатор для проточки барабана, Ø 50 мм

Ref.: 3 434 1040 01

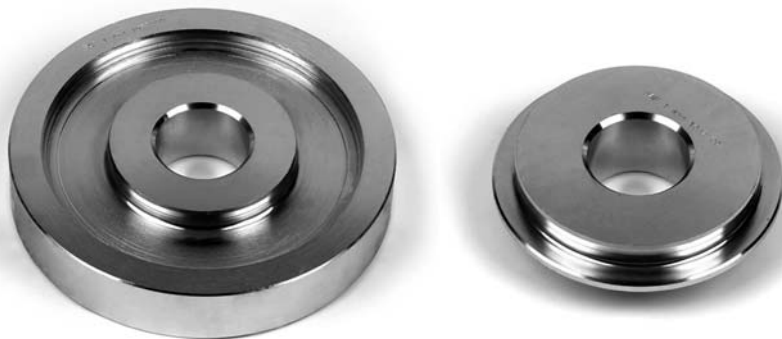

für Achstyp / Bremsentyp
for axle type / brake type
pour type d'essieu / type de frein
Для типа оси / тормоза

SK 500 / SK 500 *plus*
SK 9042 / 11242
SK 9037 / 11037

Clamp for drum lathe, dia. 50 mm
Logement de serrage pour tour à tambour Ø 50 mm
Фиксатор для проточки барабана, Ø 50 мм

Ref.: 3 434 3330 00



für Achstyp / Bremsentyp
for axle type / brake type
pour type d'essieu / type de frein
Для типа оси / тормоза

S
Z

Clamp for drum lathe, dia. 60 mm
Logement de serrage pour tour à tambour Ø 60 mm
Фиксатор для проточки барабана, Ø 60 мм

Ref.: 3 434 3329 00



für Achstyp / Bremsentyp
for axle type / brake type
pour type d'essieu / type de frein
Для типа оси / тормоза

S
Z

Brake shoe clamping device
Dispositif de serrage des mâchoires de frein
Устройство сведения – разведения тормозных колодок

Ref.: 3 349 1001 00



für Achstyp / Bremsentyp
for axle type / brake type
pour type d'essieu / type de frein
Для типа оси / тормоза

SK 500 / SK 500 *plus*
SK 9042 / 11242
SK 9037 / 11037

Wheel bearing mounting punch
Goujon de montage pour roulements de roue
Оправка для запрессовки подшипников колеса

Ref.: 3 434 1043 00



für Achstyp / Bremsentyp
for axle type / brake type
pour type d'essieu / type de frein
Для типа оси / тормоза

SK 9042 / 11242

Wheel bearing mounting punch
Goujon de montage pour roulements de roue
Оправка для запрессовки подшипников колеса

Ref.: 3 434 1058 00



für Achstyp / Bremsentyp
for axle type / brake type
pour type d'essieu / type de frein
Для типа оси / тормоза

SK 9037 / 11037

Wheel bearing mounting punch
Goujon de montage pour roulements de roue
Оправка для запрессовки подшипников колеса

Ref.: 3 434 3308 00



für Achstyp / Bremsentyp
for axle type / brake type
pour type d'essieu / type de frein
Для типа оси / тормоза

SK 500 / SK 500 *plus*
SK 12242
SK 12037
SK 9030 / 11030

SAF ● Demontagedorn für Messingbuchse Nockenwelle

Brass camshaft bush dismantling punch
Outil de démontage bague laiton arbre à came
Насадка для выталкивания MS-штулки тормозного вала

Ref.: 1 434 1056 00



für Achstyp / Bremsentyp
for axle type / brake type
pour type d'essieu / type de frein
Для типа оси / тормоза

SK 9042 / 11242
SK 9037 / 11037
SK 9030 / 11030

Brass camshaft bush mounting punch
Outil de montage bague laiton arbre à came
Оправка для запрессовки MS-штулки тормозного вала

Ref.: 1 434 1055 00



für Achstyp / Bremsentyp
for axle type / brake type
pour type d'essieu / type de frein
Для типа оси / тормоза

SK 9042 / 11242
SK 9037 / 11037
SK 9030 / 11030

Cassette seal ring insertion punch
Goujon à frapper pour joint a cassette
Устройство для запрессовки сальников

Ref.: 3 434 1036 00



für Achstyp / Bremsentyp
for axle type / brake type
pour type d'essieu / type de frein
Для типа оси / тормоза

RS / RZ / WRZ 8442 / 11242 / 8435 / 11035 / 8130 / 11030
SK 500 / 500 plus / 12242 / 12037 / 9030 / 11030 / 12030

Mounting tool for rubber bearing bush
Outil de montage pour bague de palier en caoutchouc
Монтажный инструмент для сайлентблока 3D

Ref.: 3 434 3326 00



für Achstyp / Bremsentyp
for axle type / brake type
pour type d'essieu / type de frein
Для типа оси / тормоза

PO
PU
IO
IU
XO
XU

SAF ● Montagewerkzeug für Polrad

Mounting tool for exciter ring
Outil de montage pour roue polaire
Монтажный инструмент для ротора

Ref.: 3 434 3331 00



für Achstyp / Bremsentyp
for axle type / brake type
pour type d'essieu / type de frein
Для типа оси / тормоза

S
Z

Wheel cap removal lever
Pied de biche pour chapeau de moyeu
Рычаг для съёма крышки ступицы

Ref.: 1 434 1041 00



für Achstyp / Bremsentyp
for axle type / brake type
pour type d'essieu / type de frein
Для типа оси / тормоза

SK 500 / 500 *plus* / 9042 / 11242 / 12242
SK 9037 / 11037 / 12037
SK 9030 / 11030 / 12030
SKRS / RZ 9022 / 11222 / 9019 / 11019

Wheel nut spanner WAF 24 / 33
Clé pour écrous de roue, ouverture de clé 24 / 33
Ключ гайки оси WAF 24 / 33

Ref.: 2 305 0005 00



für Achstyp / Bremsentyp
for axle type / brake type
pour type d'essieu / type de frein
Для типа оси / тормоза

alle Achsen
all axles
tous les essieux
все оси

Wheel nut spanner WAF 27 / 32
Clé pour écrous de roue, ouverture de clé 27 / 32
Ключ гайки оси WAF 27 / 32

Ref.: 2 305 0004 00



für Achstyp / Bremsentyp
for axle type / brake type
pour type d'essieu / type de frein
Для типа оси / тормоза

alle Achsen
all axles
tous les essieux
все оси



L'histoire de SAF commence en 1881 dans une petite forge du village bavarois de Keilberg. Paul Zill invente la charrue tourne-oreille et marque les débuts de l'entreprise familiale. Les affaires prospéraient et bientôt sont construits en ces lieux les premiers essieux en acier pour engins agricoles. Sous le nom de Otto Sauer Achsenfabrik SAF, l'entreprise devient l'un des leaders européens de la fabrication d'essieux de remorques et de trains roulants.

L'histoire de la société Holland dans le secteur agricole débute également avec un attelage de sécurité entre la charrue et le cheval. En 1910, la société Safety Release Clevis Company est créée dans le Dakota du Sud aux États-Unis. Avec son déménagement dans la ville de Holland, dans l'Etat du Michigan, elle devient The Holland Hitch Company, l'un des plus importants fournisseurs du secteur des véhicules utilitaires.

La fusion SAF-HOLLAND permet la naissance d'un leader, fournisseur global de systèmes d'essieux et de trains roulants, de chevilles d'attelage, d'attelages de remorque et de vérins de stabilisation pour véhicules utilitaires. SAF-HOLLAND distribue des produits sous les noms de marque SAF et Holland à travers son propre réseau de distribution et via un réseau mondial de services et de commerçants.

www.safholland.com



SAF's history begins in 1881 in a small village forgery in Keilberg, Bavaria. Paul Zill invents a two-way plough, thus laying the foundation stone for his family business. Business flourishes, and soon the first steel axles for agricultural vehicles are being built as well. Under the name Otto Sauer Achsenfabrik SAF, the company develops into one of the leading manufacturers of trailer axles and suspension systems in Europe.

Holland's history also has its roots in agriculture, in a safety coupling between plough and horse team. The Safety Release Clevis Company is founded in South Dakota, USA, in 1910. After its move to Holland, Michigan, the company emerges as one of the largest supplier companies to the commercial vehicles industry under the name The Holland Hitch Company.

The merger of the two companies to form SAF-HOLLAND creates one of the leading global suppliers of high-quality axles and suspension systems, fifth wheels, kingpins, coupling products and landing gear to the commercial vehicle industry. SAF-HOLLAND distributes its products under the brand names SAF and Holland through its own distribution network and a global service and retailer network.

www.safholland.com





Die Geschichte von SAF beginnt 1881 in einer kleinen Dorfschmiede im bayerischen Keilberg: Paul Zill erfindet den Wendepflug und legt damit den Grundstein zu seinem Familienbetrieb. Das Geschäft floriert und schon bald werden auch erste Stahlachsen für landwirtschaftliche Fahrzeuge gebaut. Als Otto Sauer Achsenfabrik SAF entwickelt sich das Unternehmen zu einem der führenden Hersteller von Trailer-Achsen und- Fahrwerksystemen in Europa.

Auch die Geschichte von Holland beginnt in der Landwirtschaft, mit einer Sicherheits-Kupplung zwischen Pflug und Pferdegespann: 1910 wird in South Dakota, USA, die Safety Release Clevis Company gegründet. Mit dem Umzug nach Holland, Michigan, wird sie als The Holland Hitch Company einer der größten Zulieferer der Nutzfahrzeugindustrie.

Mit dem Zusammenschluss zu SAF-HOLLAND entsteht einer der führenden globalen Anbieter von hochwertigen Achs- und Fahrwerksystemen, Sattelkupplungen, Königszapfen, Anhängerkupplungen und Stützwinden für die Nutzfahrzeugindustrie. SAF-HOLLAND vertreibt seine Produkte unter den Markennamen SAF und Holland über ein eigenes Vertriebsnetz und ein globales Service- und Händler-Netzwerk.

www.safholland.com